

PKLSPEN Instructions

Lipstick Pen Kit

KIT FEATURES

- 24kt gold plated brass components, epoxy coated.
- Designed to simulate a woman's lipstick holder.
- Convenient compact purse size. Cap threads on back end.
- Uses a mini refill #PKMINI-R5
- Overall length: 3-1/2" (closed) 4-1/4" (in use).

REQUIRED ACCESSORIES

- 7mm pen mandrel
- 3-piece Bushing Set #PKLSBU
- 1/2" drill bit #PKDB12
- Universal pen blank squaring jig, or a 3/8" barrel trimmer with a spacer sleeve (included with bushing set)
- 2-part epoxy glue or insta-cure (cyano acrylate) glue.



DIAGRAM A – PEN PARTS

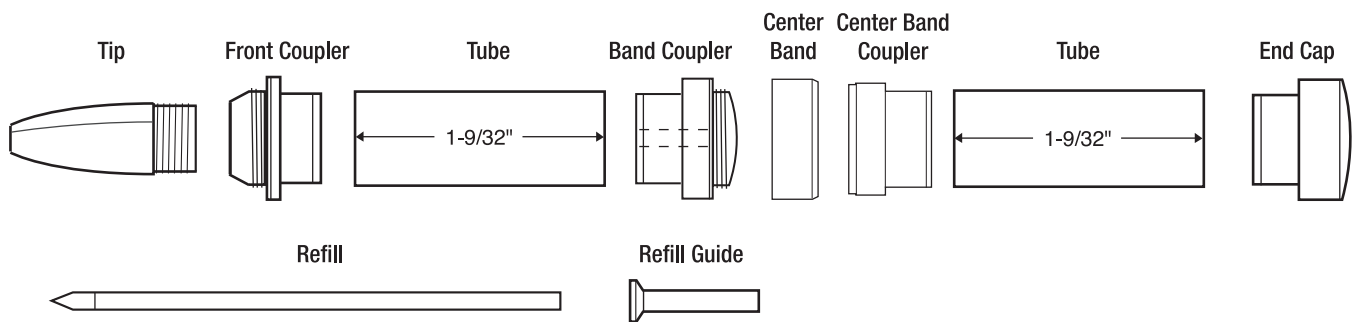

PREPARING THE BLANKS

- Cut 3/4" square blanks to the length of the brass tube (add 1/16" for squaring off).
- Drill 1/2" holes lengthwise through each blank.
- Spread glue over the tubes. Insert tubes into blanks with a twisting motion to spread the glue evenly inside. Center each tube lengthwise in the blanks.
- When the glue dries, square the ends of the blanks. Use the provided sleeve, insert over a 3/8" barrel trimmer shaft. Trim blanks as usual.

DIAGRAM B – Turning the Blanks

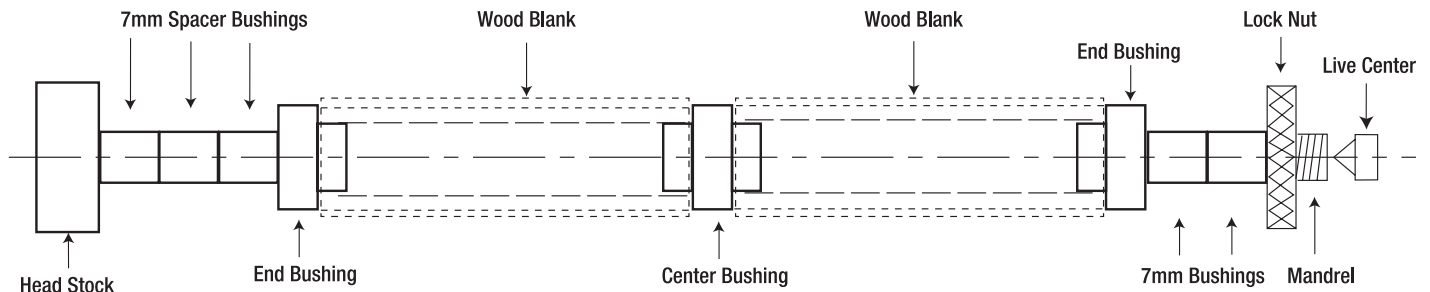

TURNING THE BLANKS

- Place spacer bushings on the mandrel. Insert an end bushing, wide end in first. Follow with a wood blank. Insert center bushing followed with the other blank. Insert another end bushing, narrow end in first. Use additional spacers to fill the space on the shaft to the threads if needed.
- Thread on the lock nut, hand tight to hold the items in place. Slide the tail stock snug to the mandrel shaft.
NOTE: Do not over tighten, it will damage the mandrel. Lock in place.
- Turn the wood down flush with the bushings using lathe tools and gradual higher grids of sand paper.
- Finish the barrels with your choice of polishes.

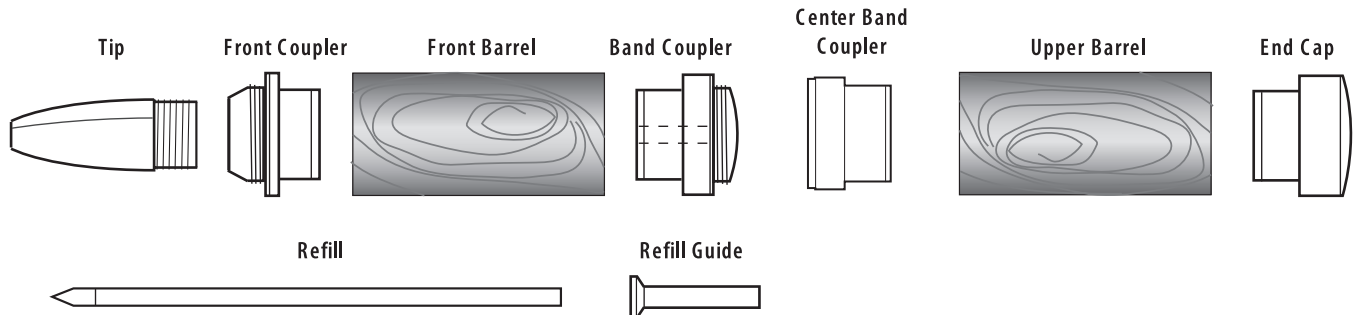
DIAGRAM C – ASSEMBLY**Assembly Note:**

- Line up pen parts according to **DIAGRAM C**.
- To press parts, use a pen press or a vice with covered jaws to avoid damage to the plated components.

ASSEMBLY

- Press the front coupler, recessed end in first into the front barrel.
- Place a drop of glue in the hole in the band coupler. Insert the narrow end of the refill guide in the hole to the end.
- Press the band coupler assembly, recessed end first, into the opposite end of the front barrel.
- Insert the refill through the front coupler into the hole in the refill guide and push refill to the end.
- Screw the tip into the front coupler.
- Press the center band and center band coupler together, recessed end in first and insert into the upper barrel.
- Press the end cap, recessed end in first into the opposite end of the upper barrel.
- Thread the completed upper barrel assembly over the tip/front barrel assembly. The pen is ready to use.

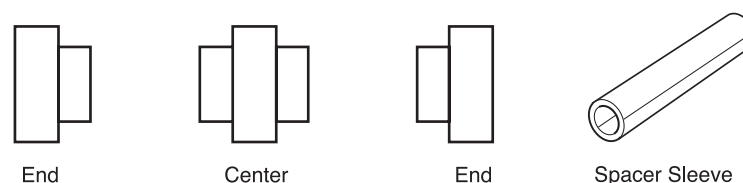
Diagram D – Bushing Set #PKLSBU

Philadelphia, PA 19115

Traduction des instructions de Penn State Industries (PSI) pour stylo Lipstick/Rouge à lèvres

<p>PKLSPEN Instructions - Lipstick Pen Kit</p>	<p>Stylo Lipstick PKLSPEN</p>
<p>KIT FEATURES</p> <ul style="list-style-type: none"> • 24kt gold plated brass components, epoxy coated. • Designed to simulate a woman’s lipstick holder. • Convenient compact purse size. Cap threads on back end. • Uses a mini refill #PKMINI-R5 • Overall length: 3-1/2”(closed) 4-1/4”(in use). 	<p>CARACTÉRISTIQUES DE LA TROUSSE</p> <ul style="list-style-type: none"> • Pièces en laiton plaquées or 24 ct avec revêtement époxy. • Stylo en forme de rouge à lèvres. • Se glisse aisément dans le sac à main. Le capuchon se visse au bout du stylo. • Recharge miniature n° PKMINI-R5 • Longueur totale : 3 ½ po (fermé); 4 ¼ po (lorsque vous l’utilisez)
<p>REQUIRED ACCESSORIES</p> <ul style="list-style-type: none"> • 7 mm pen mandrel • 3-piece Bushing Set #PKLSBU • 1/2”drill bit #PKDB12 • Universal pen blank squaring jig, or a 3/8”barrel trimmer with a spacer sleeve (included with bushing set) • 2-part epoxy glue or insta-cure (cyano acrylate) glue. 	<p>MATÉRIEL REQUIS</p> <ul style="list-style-type: none"> • Mandrin pour stylo de 7 mm • Jeu de trois bagues n° PKLSBU • Mèche de ½ po n° PKDB12 • Gabarit universel pour carretet de stylo ou calibre pour stylo de 3/8 po et manchon d’espacement (compris dans le jeu de bagues) • Colle époxy à deux composants ou colle instantanée (cyanoacrylate)
<p>DIAGRAM A – PEN PARTS</p>	<p>DIAGRAMME A – PIÈCES DU STYLO</p>
<p>Tip Front coupler Tube Band coupler Center band Center band coupler End cap 1-9/32” Refill Refill guide</p>	<p>Pointe Coupleur de la partie avant Tube Coupleur de la bague Bague centrale Coupleur de la bague centrale Capuchon 1 9/32 po Recharge Guide de la recharge</p>
<p>PREPARING THE BLANKS</p> <ul style="list-style-type: none"> • Cut 3/4”square blanks to the length of the brass tube (add 1/16”for squaring off). • Drill 1/2” holes lengthwise through each blank. • Spread glue over the tubes. Insert tubes into blanks with a twisting motion to spread the glue evenly inside. Center each tube lengthwise in the blanks. • When the glue dries, square the ends of the blanks. Use the provided sleeve, insert over a 3/8” barrel trimmer shaft. <p>Trim blanks as usual.</p>	<p>PRÉPARATION DES CARRELETS</p> <ul style="list-style-type: none"> • Taillez deux carrelets de ¾ po carré de la même longueur que les tubes en laiton (laissez 1/16 po supplémentaire pour l’équarrissage). • Percez un trou traversant de ½ po de diamètre, dans le sens de la longueur, au centre de chaque carretet. • Enduisez de colle la surface des tubes et insérez-les dans les carrelets en les tournant pour étendre la colle uniformément à l’intérieur. Centrez chaque tube dans le sens de la longueur à l’intérieur des carrelets. • Une fois la colle sèche, équarrissez les extrémités des carrelets à l’aide d’un calibre pour stylo de 3/8 po et du manchon fourni. Équarrissez les carrelets de la manière habituelle.
<p>Diagram B – Turning the blanks</p>	<p>Diagramme B – Tournage des carrelets</p>
<p>7 mm spacer bushings Wood blank End bushing Lock nut Live center Head Stock Center bushing 7mm bushings Mandrel</p>	<p>Bagues d’espacement de 7 mm Carretet en bois Bague d’extrémité Écrou autofreiné Pointe vive Poupée fixe Bague centrale Bagues de 7 mm Mandrin</p>
<p>TURNING THE BLANKS</p> <ul style="list-style-type: none"> • Place spacer bushings on the mandrel. Insert an end bushing, wide end in Follow with a wood blank. Insert center the bushing followed with the other blank. Insert another end bushing, narrow 	<p>TOURNAGE DES CARRELETS</p> <ul style="list-style-type: none"> • Installez des bagues d’espacement sur le mandrin. Installez une bague d’extrémité, le bout large en premier, suivie d’un carretet en bois. Installez la bague centrale suivie de l’autre carretet. Ajoutez une autre bague d’extrémité, le bout étroit en premier. Au besoin, ajoutez d’autres

Traduction des instructions de Penn State Industries (PSI) pour stylo Lipstick/Rouge à lèvres

<p>end in first. Use additional spacer bushings to fill the space on the shaft to the threads if needed.</p> <ul style="list-style-type: none"> • Thread on the lock nut, hand tight to hold the items in place. Slide the tail stock snug to the mandrel shaft. <p>NOTE: Do not over tighten, it will damage the mandrel. Lock in place.</p> <ul style="list-style-type: none"> • Turn the wood down with the bushings using lathe tools and gradual higher grids of sand paper. • Finish the barrels with your choice of polishes. 	<p>bagues d'espacement pour combler l'espace jusqu'aux filets de la tige.</p> <ul style="list-style-type: none"> • Vissez l'écrou autofreiné et serrez-le à la main pour maintenir les pièces en place. Appuyez la poupée mobile fermement contre la tige du mandrin. <p>REMARQUE : Ne pas serrer avec trop de force, car cela endommagera le mandrin. Verrouillez en position.</p> <ul style="list-style-type: none"> • Tournez le bois à l'aide des outils du tour et poncez en augmentant graduellement le grain du papier sablé. • Appliquez le produit de polissage de votre choix sur les barillet tournés.
<p>Diagram C - Assembly</p>	<p>Diagramme C – Assemblage</p>
<p>Tip Front coupler Front barrel Band coupler Center band coupler Upper barrel End cap Refill Refill guide</p>	<p>Pointe Coupleur de la partie avant Barillet inférieur Coupleur de la bague Coupleur de la bague centrale Barillet supérieur Capuchon Recharge Guide de la recharge</p>
<p>Assembly Note:</p> <ul style="list-style-type: none"> • Line up pen parts according to DIAGRAM C. • To press parts, use a pen press or a vice with covered jaws to avoid damage to the plated components. 	<p>Remarque :</p> <ul style="list-style-type: none"> • Aligned les pièces comme l'illustre le DIAGRAMME C. • Pour assembler les pièces, utilisez une presse à stylo ou un étau dont vous aurez recouvert les mâchoires pour éviter d'endommager les pièces plaquées.
<p>ASSEMBLY</p> <ul style="list-style-type: none"> • Press the front coupler, recessed end in first into the front barrel. • Place a drop of glue in the hole in the band coupler. Insert the narrow end of the refill guide in the hole to the end. • Press the band coupler assembly, recessed end first into the opposite end of the front barrel. • Insert the refill through the front coupler into the hole in the refill guide and push refill to the end. • Screw the tip into the front coupler. • Press the center band and center band coupler together, recessed end in first and insert into the upper barrel. • Press the end cap, recessed end in first into the opposite end of the upper barrel. • Thread the completed upper barrel assembly over the tip/front barrel assembly. The pen is ready to use. 	<p>ASSEMBLAGE</p> <ul style="list-style-type: none"> • Insérez le coupleur de la partie avant, le bout étroit en premier, dans le barillet inférieur. • Versez une goutte de colle dans l'orifice du coupleur de la bague. Insérez le guide de la recharge, la partie étroite en premier, dans l'orifice du coupleur. • Insérez l'assemblage du coupleur de la bague, le bout étroit en premier, dans l'autre extrémité du barillet inférieur. • Glissez la recharge dans le guide de la recharge précédemment installé dans le coupleur de la partie avant, et poussez la recharge jusqu'au fond. • Vissez la pointe dans le coupleur de la partie avant. • Assemblez la bague centrale et le coupleur de la bague centrale, et insérez cet assemblage, le bout étroit en premier, dans le carret supérieur. • Insérez le capuchon, le bout étroit en premier, dans l'autre extrémité du carret supérieur. • Vissez l'assemblage du barillet supérieur au bout de l'assemblage du barillet inférieur. Vous avez terminé.
<p>Diagram D – Bushing set #PKLSBU</p>	<p>Diagramme D – Jeu de bagues n° PKLSBU</p>
<p>End Center Spacer sleeve</p>	<p>Extrémité Centre Manchon d'espacement</p>